

Cylinder drying set EN9

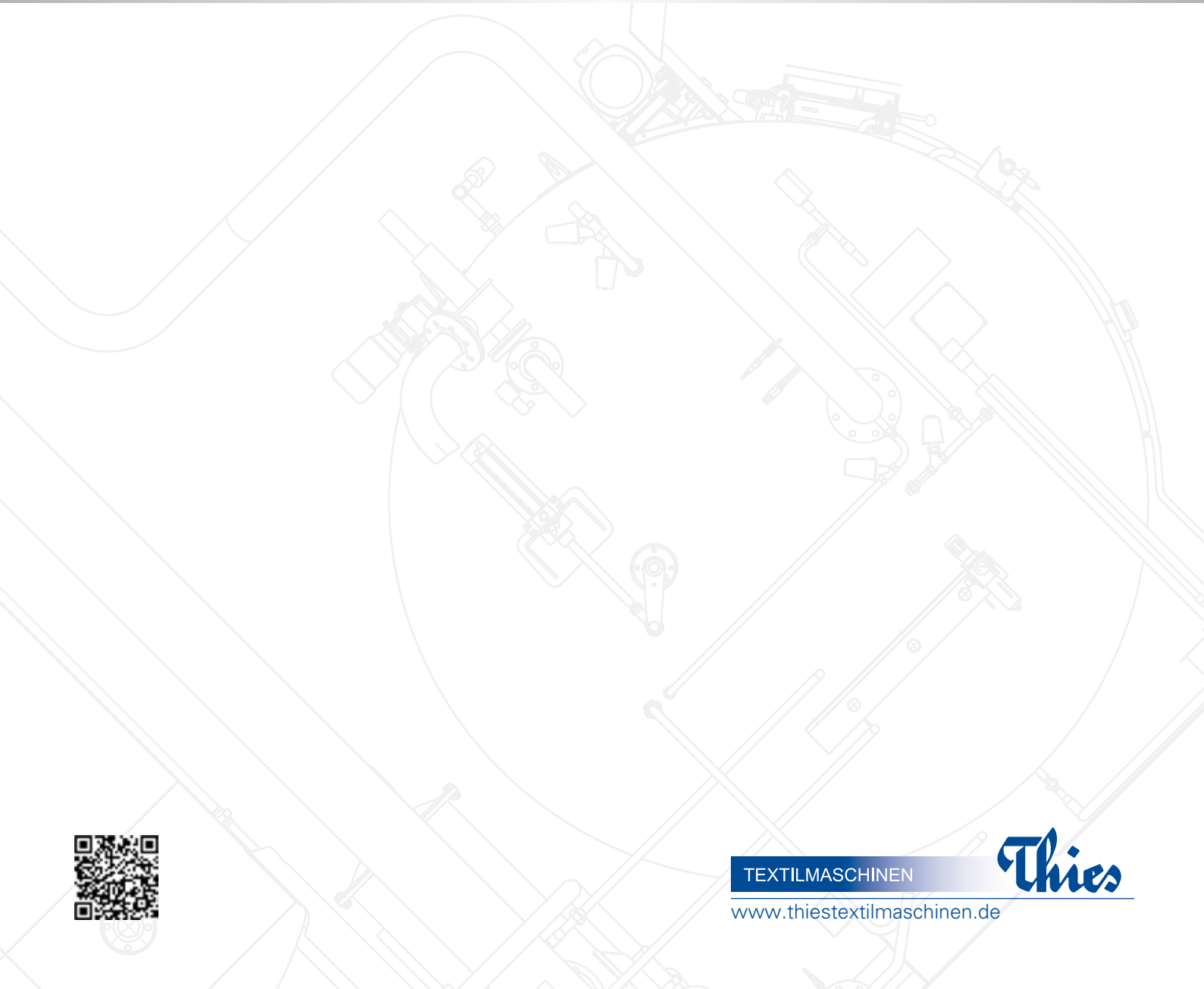

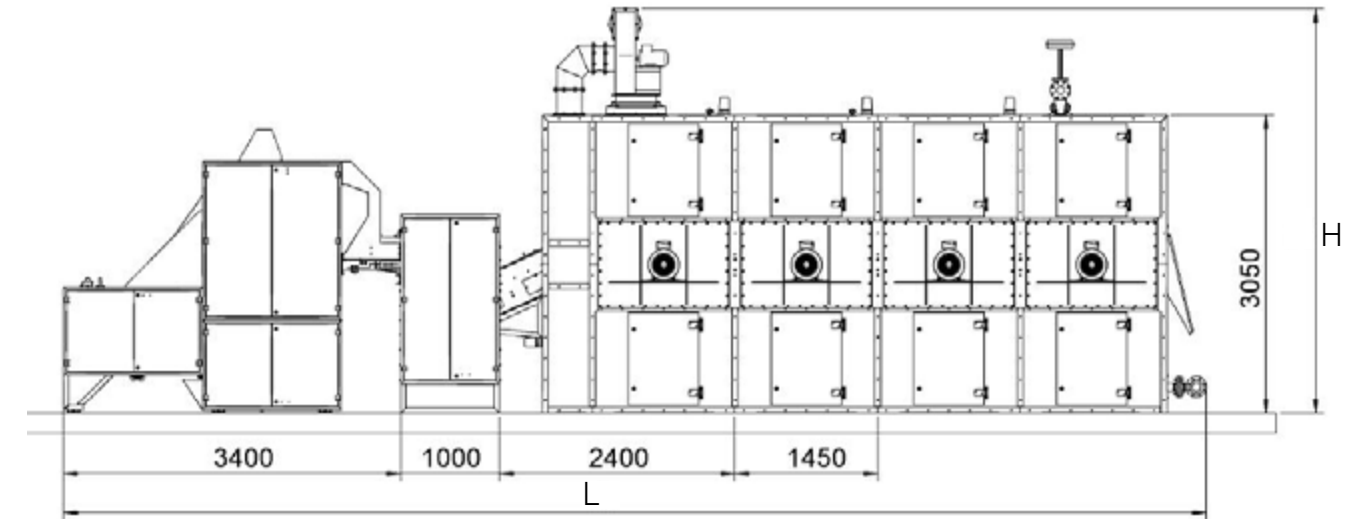

Die Anlage wurde zum Trocknen von aller Art geschnittenen, chemischen und natürlichen Fasern nach der Nassbehandlung und nach dem Entwässern entwickelt. Der Siebtrommeltrockner bildet zusammen mit dem Kastenspeicher und dem Öffner für Nassfasern die Trocknungsanlage EN9.

L'unité EN9 a été mise au point pour assurer un séchage doux de toute sorte de fibres coupées d'origine naturel ou synthétique, après le traitement au mouillé et l'essorage. Elle se compose d'une station d'alimentation, d'une ouvreuse de fibres humides ainsi que d'un séchoir à tambours perforés.

Der Trockner besteht aus einem wärmeisolierten Gehäuse, Siebtrommeln, einem Umluftgebläse, der Dampfheizung und dem Zubringer für die Rohstoffe in Form von Flor oder Faservlies. Der Rohstoff wird durch den Kastenspeicher weiter geöffnet und im weiteren Prozess dem Feinöffner übergeben.

Le séchoir possède un châssis avec isolation thermique et est équipé de tambours perforés, d'une soufflerie de circulation, d'un chauffage ainsi que d'une bande d'alimentation pour la matière à sécher qui se présente sous forme de voile de fibres.

Dieser erzeugt auf dem Eingangstransportband des Trockners einen geschlossenen, zusammenhängenden Faserteppich

Au passage à travers la station d'alimentation, les fibres sont décompactées et acheminées vers l'ouvreuse fine pour former ensuite un tapis fermé et homogène qui se dépose sur la bande d'alimentation du séchoir.

Der Transport der Fasern durch den Trockner erfolgt durch die Drehbewegung der Trommeln und die Saugkraft, die durch den Unterdruck in den Trommeln entsteht. Nach dem Trocknen wird die Schicht aus Fasern auf dem Schüttblech weiter transportiert und kann von einer Absauganlage oder von Transportwagen übernommen werden.

Le transport à travers le séchoir est assuré par un mouvement rotatif des tambours et grâce à l'effet d'aspiration produit par une dépression à l'intérieur des tambours. A la fin du procédé de séchage, la nappe de fibres sort sur une tôle d'extraction où elle peut être prise en charge par un système aspirateur ou par des chariots de transport.

Alle Parameter des schonenden Trocknungsvorganges können mittels eines Industrie-Controllers überwacht und gesteuert werden.

Tous les paramètres du procédé de séchage sont pilotés et surveillés à l'aide d'un programmeur industriel.

| Technische Daten Trockenanlage EN9/4 Données techniques Installation de séchage EN9/4 | |
|--|--------------------|
| Trockenleistung Rendement de séchage | 300 kg/h |
| Installierte Leistung Puissance installée | 72 kW |
| Durchmesser Trommel Diamètre Tambour | 1440 mm |
| Breite Trommel Largeur Tambour | 1600 mm |
| Abmessungen LxBxH Dimensions l x l x h | 11150x3450x4100 mm |

* abhängig vom Material und Feuchtigkeitsgehalt
* en fonction de la matière et de la charge d'humidité



THIES WORLDWIDE

THIES GmbH & Co. KG

Borkener Straße 155
Am Weißen Kreuz
48653 Coesfeld
Germany
☎ Telefon +49 2541 733 0
☎ Telefax +49 2541 733 299 (399)
@ E-Mail thies@thiestextilmaschinen.de

THIES AG

Bahnhofstrasse 51, Postfach 287
7302 Landquart
Switzerland
☎ Telefon +41 81 300 4131
☎ Telefax +41 81 300 4132
@ E-Mail info@thiestextilmaschinen.ch

THIES CORP.

485 Bryant Boulevard
Rock Hill - SC 29732-0500
USA
☎ Tel +1 803 366 4174
☎ Fax +1 803 366 8103
@ E-Mail info@thiesmachine.com

THIES S.A.R.L.

1, rue des Prés de Lyon
10600 La Chapelle Saint Luc
France
☎ Tel +33 3 25 49 95 96
☎ Fax +33 3 25 49 95 97
@ E-Mail thies@thiessarl.fr

THIES SEA

42 Tower, #1606
65 Sukhumvit 42
10110 Bangkok
Thailand
☎ Tel +66 2 712 2567 (8)
☎ Fax +66 2 712 2569
@ E-Mail thiessea@bkk.loxinfo.co.th

THIES TRADING (SHANGHAI) CO. LTD.

Room 1612, Minhang Plaza
No. 6088 Humin Road,
Shanghai 201 100
P.R. China
☎ Tel +86 21 6322 0902
☎ Fax +86 21 6351 7694
☎ Fax +86 21 6351 7565
@ E-Mail shgthies@vip.163.com

THIES SERVICE SOFIA GMBH

Business Centre Bellissimo
Boul. Bulgaria 102
P.O. Box 33
1680 Sofia
Bulgaria
☎ Tel +359 2 854 8034
☎ Fax +359 2 958 1101
@ E-Mail thies_sofia@yahoo.de

THIES INDIA MACHINES PVT. LTD.

PVG Towers, 2nd Floor
Bearing Door No. 471
Avinashi Road, Peelamedu
Coimbatore - 641004, Tamil Nadu
India
☎ Tel +91 422 257 0088
☎ Fax +91 422 257 0088
@ E-Mail thies@thiesindia.com

THIES TEXTILE MACHINERY (SHANGHAI) CO. LTD.

Building D-2, No. 1715
Nanfeng Road
Fengxian District
Shanghai 201414
PR China
☎ Tel +86 21 3759 5651
☎ Fax +86 21 3759 5653
☎ Fax +86 21 3759 5650
@ E-Mail ttmsanghai@163.com

DOFAMA THIES SP.Z.O.O.

Walbrzyska 2d
58-400 Kamienna Góra
Poland
☎ Tel +48 75 745 90 20
☎ Fax +48 75 744 29 49
@ E-Mail ikruczek@dofama.pl

ALCHROM THIES PROIZVODNJA

procesne opreme d.o.o.
Jugova 17
2342 Ruse
Slovenia
☎ Tel +386 266 306 12
☎ Fax +386 266 884 43
@ E-Mail leon.vodovnik@alchrom.si

TEXTILMASCHINEN

Thies

www.thiestextilmaschinen.de