

hankMaster

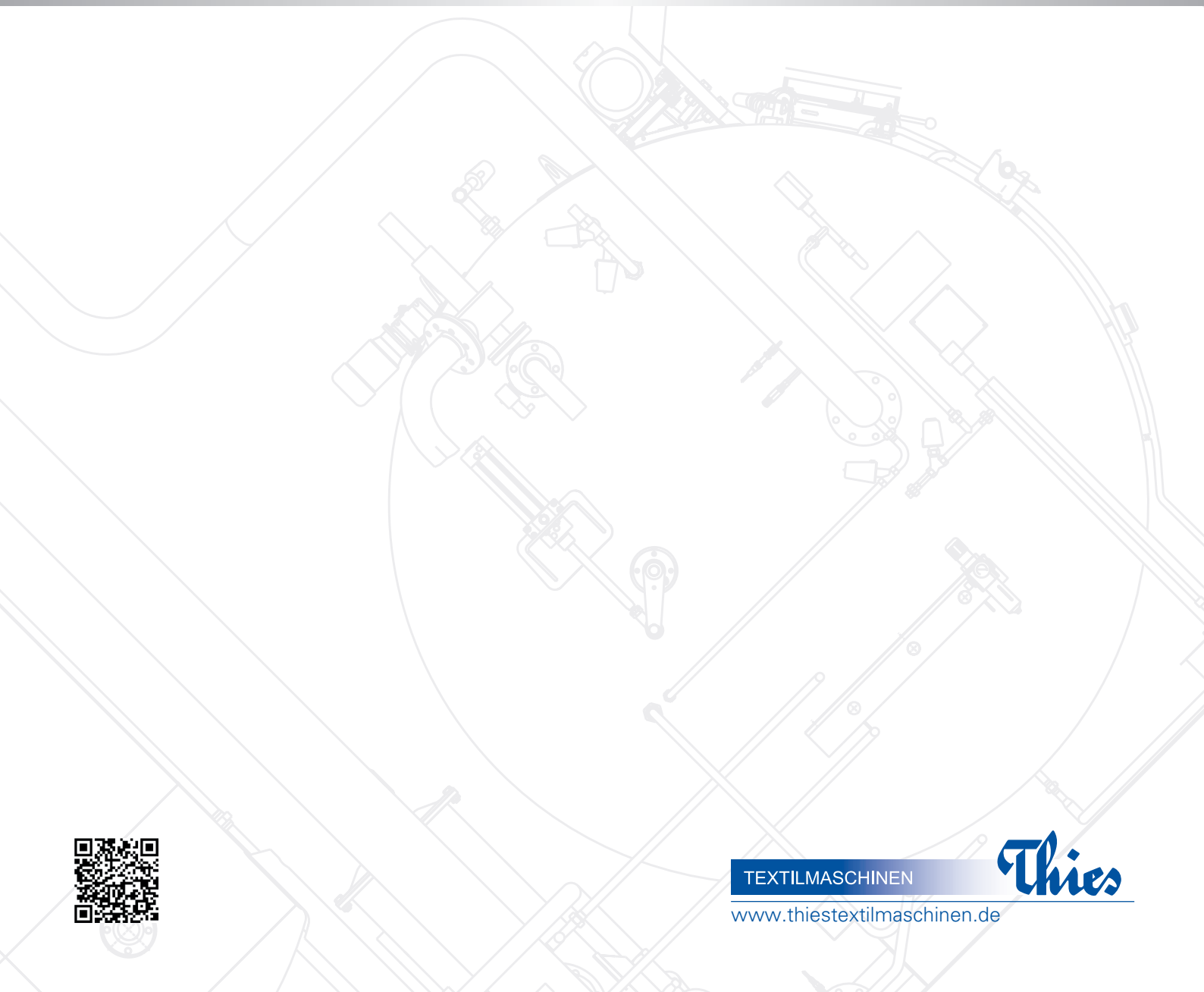

TEXTILMASCHINEN

Thies

[www.thiestextilmaschinen.de](http://www.thiestextilmaschinen.de)



Technische Details

- Alle flottenführenden Teile werden aus **Edelstahl (1.4571, 1.4404)** gefertigt.
- Die Anlage ist mit je 2, 4, 6, 8 oder 10 Stäben lieferbar. Jeder Stab hat eine Länge von 960 mm und kann bis zu 10 kg Warengewicht aufnehmen. Die Stranglänge kann bis 950 mm bemessen sein.
- Die Betriebstemperatur beträgt maximal 98 °C.
- Das Flottenverhältnis beginnt ab 1:5 je nach Einsatzmenge und Warenqualität.
- Eine **analoge Dosierung** übernimmt die Zuführung von Farbstoffen, Chemikalien oder Textilhilfsmitteln aus dem Zusatzgefäß nach Vorgabe der Zeit(-kurve).
- Die Steuerung der Anlagenfunktionen erfolgt mittels eines modernen **Touchscreen-Controllers**.
- Zwei Anlagen gleicher Kapazität können mittels einer **Kupplung** verbunden werden.

Technical Details

- All liquor-carrying parts are manufactured from **stainless steel (1.4571, 1.4404)**.
- The system is available with 2, 4, 6, 8 or 10 tubes. Each tube has a length of 960 mm and can hold up to 10 kg of product. The hank length can be up to 950 mm.
- The operating temperature is maximum 98 °C.
- The liquor ratio starts at 1:5 and depends on the load size and material quality.
- **Analog dosing** facilitates the addition of dyes and auxiliaries from the side tank following programmable curves for time and mode.
- The machine functions are controlled with a modern **touchscreen controller**.
- Two machines of identical capacity can be **coupled** with special pipe work.

Detalles técnicos

- Todas las piezas que están en contacto con el baño de tintura se fabrican en **acero inoxidable (1.4571, 1.4404)**.
- El aparato se suministra con 2, 4, 6, 8 o 10 barras respectivamente. Cada barra tiene una longitud de 960 mm y puede soportar hasta 10 kg de género. La longitud del hilo puede ser de hasta 950 mm.
- La temperatura de servicio es de máximo 98 °C.
- La relación de baño comienza a partir de 1:5 según la cantidad de carga y la calidad del hilo.
- El **dosificado analógico** se encarga de la alimentación de colorantes, productos químicos o de productos auxiliares desde el recipiente de adiciones según lo especificado por la curva de tiempo.
- El control de las funciones del equipo se realiza a través de un moderno **controlador de pantalla táctil**.
- Es posible conectar dos unidades con la misma capacidad mediante un **acoplamiento**.

hankMaster

Der **hankMaster** wurde speziell für den Bereich des Stranggarnfärbens entwickelt und ergänzt das Programm der Thies-Garnfärbeapparate.

Die neuartige Flottenführung garantiert eine einwandfreie Färbung der Garnstränge aus Wolle, mercerisierter Baumwolle oder Viskose; selbst kritische Garne wie Hochbauschacryl, Polyamid und Seide können veredelt werden.

Um Glanzstellen zu vermeiden, werden die Garnstränge durch eine spezielle Vorrichtung auf den Stäben verlegt. Dazu wird das Garn vom Färbestab angehoben und in einstellbaren Intervallen weiterbewegt. Durch die schonende Behandlung auf dem **hankMaster** erhalten die Garne einen sehr weichen, voluminösen Griff.

hankMaster

The **hankMaster** was developed specially for dyeing hank yarn and expands the selection of Thies yarn dyeing machines.

The new liquor guiding system ensures flawless dyeing of yarn hanks of wool, mercerized cotton or viscose; even difficult yarns such as high-bulk acrylic, polyamide and silk can be processed.

To avoid shiny spots the hanks are moved via a special device on the dye tubes. The yarn is lifted from the dyeing tube and moved onward at adjustable intervals. Thanks to the gentle treatment by the **hankMaster**, the yarn obtains a very soft, voluminous feel.

hankMaster

El **hankMaster** ha sido especialmente desarrollado para la tintura de madejas y completa gama de aparatos de tintura de hilados de Thies.

La novedosa guía del baño garantiza una tintura perfecta de madejas de lana, algodón mercerizado o viscosa; incluso los hilos más difíciles como el acrílico voluminoso, poliamida o la seda consiguen un acabado perfecto.

Para evitar manchas brillantes, las madejas se giran en las barras mediante un dispositivo especial. La barra de tintura eleva el hilo y lo mueve a intervalos ajustables. Gracias al tratamiento cuidadoso en el **hankMaster**, los hilos obtienen un tacto muy suave y voluminoso.

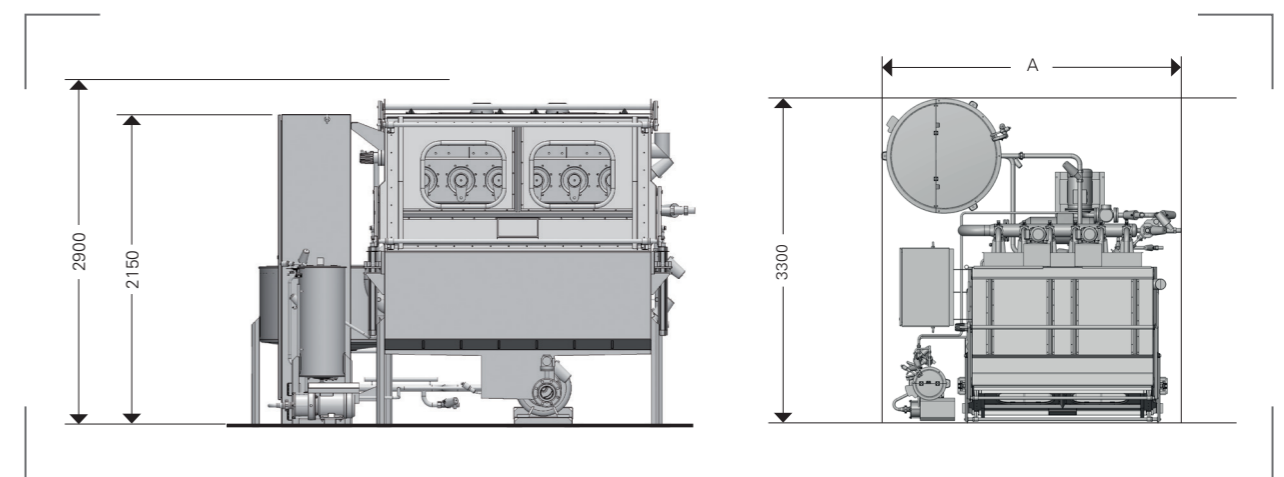

| Number of rods |      |      |      |      |      |
|----------------|------|------|------|------|------|
|                | 2    | 4    | 6    | 8    | 10   |
| A              | 1650 | 2150 | 2650 | 3150 | 3650 |

These dimensions are subject to design changes.

## THIES WORLDWIDE

### THIES GmbH & Co. KG

Borkener Straße 155  
Am Weißen Kreuz  
48653 Coesfeld  
Germany  
☎ Telefon +49 2541 733 0  
☎ Telefax +49 2541 733 299 (399)  
@ E-Mail info@thies.group

### THIES AG

Bahnhofstrasse 51, Postfach 287  
7302 Landquart  
Switzerland  
☎ Telefon +41 81 300 4131  
☎ Telefax +41 81 300 4132  
@ E-Mail thies.ag@thies.group

### THIES US LLC

485 Bryant Boulevard  
Rock Hill - SC 29732-0500  
USA  
☎ Tel +1 803 366 4174  
☎ Fax +1 803 366 8103  
@ E-Mail thies.us@thies.group

### THIES S.A.R.L.

1, rue des Prés de Lyon  
10600 La Chapelle Saint Luc  
France  
☎ Tel +33 3 25 49 95 96  
☎ Fax +33 3 25 49 95 97  
@ E-Mail thies.sarl@thies.group

### THIES SEA

42 Tower, #1606  
65 Sukhumvit 42  
10110 Bangkok  
Thailand  
☎ Tel +66 2 712 2567 (8)  
☎ Fax +66 2 712 2569  
@ E-Mail thies.sea@thies.group

### THIES TEXTILE MACHINERY (SHANGHAI) CO. LTD.

Building D-2, No. 1715, Nanfeng Road  
Fengxian District  
Shanghai 201414  
PR China  
☎ Tel +86 21 3759 5651  
☎ Fax +86 21 3759 5650  
@ E-Mail thies.ttm@thies.group

### THIES TEXTILE MACHINES INDIA PVT. LTD.

PVG Towers, 2nd Floor  
Bearing Door No. 471  
Avinashi Road, Peelamedu  
Coimbatore - 641004, Tamil Nadu  
India  
☎ Tel +91 422 257 0088  
☎ Fax +91 422 257 0088  
@ E-Mail thies.india@thies.group

### DOFAMA THIES SP.Z.O.O.

Walbrzyska 2d  
58-400 Kamienna Góra  
Poland  
☎ Tel +48 75 745 90 20  
☎ Fax +48 75 744 29 49  
@ E-Mail thies.dofama@thies.group

01/2025